



## IR 20

### LÄSNÄOLOLOTUNNISTIN

Läsnäolotunnistin IR 20 on tarkoitettu asennettavaksi veto-kaappiin tai kattoon havaitsemaan työntekijän läsnäoloa vetokaapin läheisyydessä.

Kytkemällä IR 20 vetokaapin säätimeen FHR 210 voidaan alennettu poistoilmavirta "SÄÄSTÖ" hyödyntää. IR 20 kytkee "NORMAALI" poistoilmavirran välittömästi takaisin työntekijän tullessa vetokaapin läheisyyteen. Säästö toiminto kytkeytyy automaattisesti asetetun ajan kuluttua työntekijän poistuessa vetokaapin läheisyydestä.

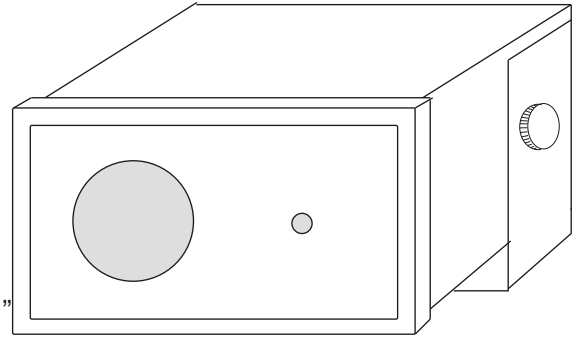

### TEKNISET TIEDOT

|               |   |
|---------------|---|
| Käyttöjännite | 12 VDC (FHR 210:ltä)                          |
| Tehonkulutus  | 1 VA  |
| Toimintaalue  | max. 5 metriä                                 |
| Toimintakulma | 100° vaakataso<br>60° pystytaso               |
| Viiveaika     | 0,5-5 min (asetettavissa)                     |
| Lähtöviesti   | Jännite (5VDC)<br>liikkeen tunnistuksesta     |
| Kotelointi    | IP 20, valkoinen muovi<br>(Tilauksesta IP 44) |

Mitat (mm)

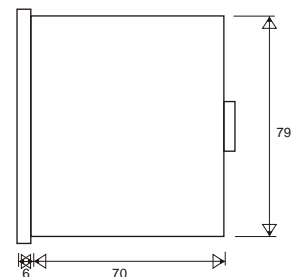
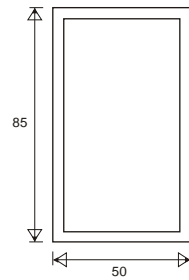



## KYTKENTÄKAAVIO

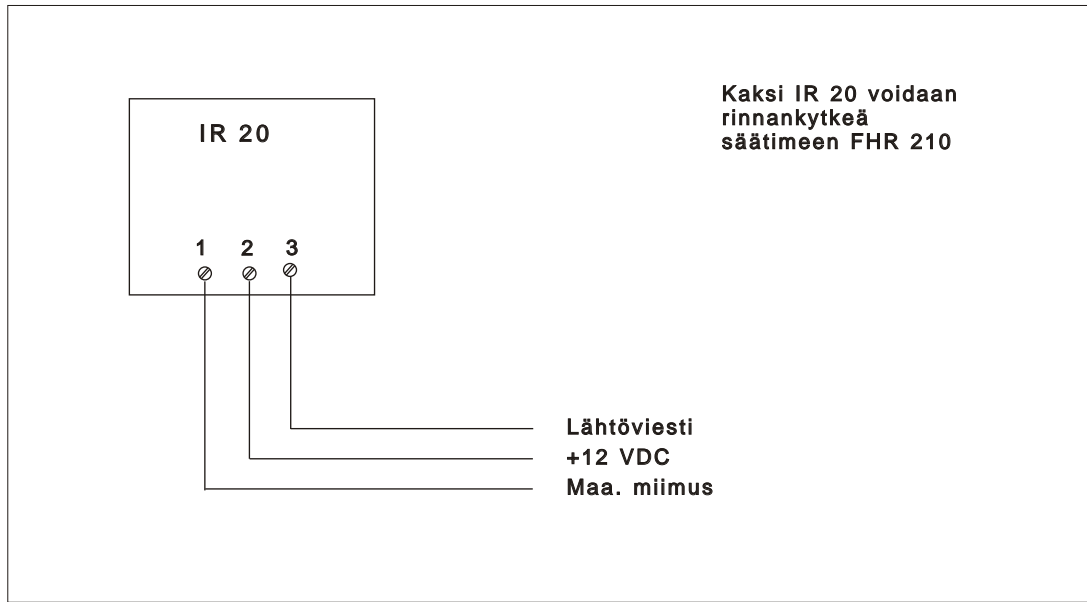

## SÄÄTÖ

Säädä IR-tunnistimen viiveaika irroittamalla tunnistimen etulevyn kehys. Säädä ruuvimeisselillä potentiometriä. Min. = 0,5 min. Max. = 5,5 min.

IR-tunnistin voidaan huoltokytkimellä pakko-ohjata "Säätö" asentoon tai "Normaali" asentoon helpottamaan vetokaapin ilmajärjestelmän tarkistusmittausta.

DELAY



Min. 30 sek. Max. 5.5 min.

Forced status



## ASENNUSESIMERKKI

